

COLLECTION FEUTRE #1
FELT COLLECTION #1

COLLECTION FEUTRE *FELT COLLECTION*

Concepteur et fabricant de solutions acoustiques, Manade étend son expertise en réalisant une série de produits à partir de panneaux en PET recyclé.

Légère et compacte, cette matière nous a inspiré des objets ludiques, nomades et modulaires pour apporter confort et fonctionnalité là où vous êtes : à la maison, au bureau dans des tiers lieux ou en déplacement.

Elle ouvre de vastes champs d'investigation pour créer un véritable écosystème autour de la correction acoustique.

Designer and manufacturer of acoustic solutions, Manade broadens its expertise with a series of products entirely made out of recycled PET panels.

Light and compact, this material has inspired us fun objects, nomad and versatile to bring comfort and functionality right where you are : at home, at the office, in third places or on the move.

It opens up wide investigation fields to create a real ecosystem centred around acoustic correction.

Fabriqués à partir de bouteilles recyclées (50%) nos panneaux en PET sont certifiés Oekotex et résistants au feu. Ils présentent une texture feutrée qui séduit par son esthétique et son toucher.

Nous avons investi dans un centre d'usinage qui nous apporte une grande liberté de conception.

Nos premières collections sont le fruit d'un véritable travail d'équipe entre nos commerciaux, nos créatifs et nos techniciens pour vous apporter des solutions adaptées à vos besoins.

Made out of recycled plastic bottles (50%) our PET panels are Oekotex certified and fire-resistant. They offer a soft texture that is attractive to the eye and to the touch.

We have invested in a machining tool to bring us a great freedom of conception.

Our first collections are the result of a genuine teamwork between our sales staff, our designers and our technicians to bring you tailor-made solutions.





Swell
36

Oasis Clip
22

Oasis Fold
18

IPN
30

Butterfly
34

Oasis Wood
6

Windo
28

Oasis Flex
14

YouMe Feutre
12

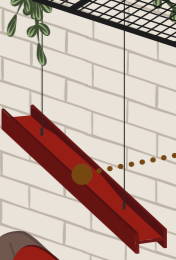
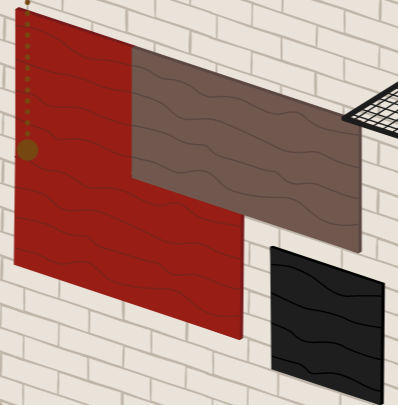
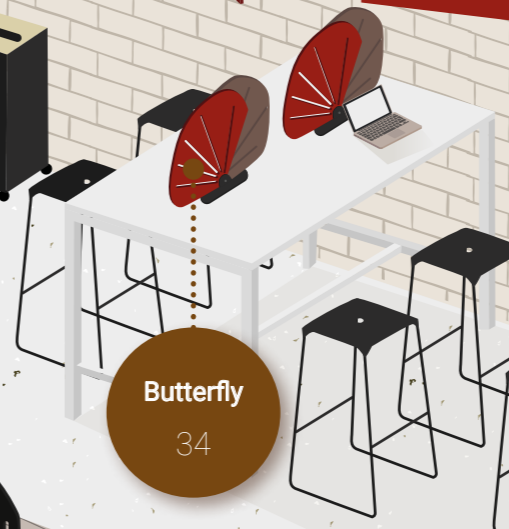
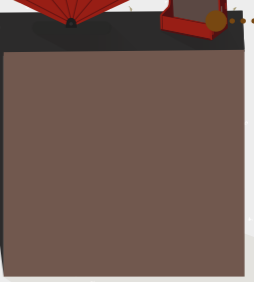

OASIS WOOD

Design Studio Manade

Manade a imaginé ces séparateurs d'espace mobiles en s'inspirant des jeux de construction de notre enfance.

Ludiques, ils s'assemblent très simplement en L ou en U à l'aide d'une unique pièce de liaison en bois, pour former de petites alcôves auto-portantes.

Ultra-compacts, ils sont faciles à ranger grâce à la sangle élastique.

A vous de jouer !

Manade has imagined these mobile space dividers inspired by building games from our childhood.

Fun, they are very easily assembled in a L or a U-shape, by means of a single wood connector, in order to create small self-stable alcoves.

They can be stored in an ultra-compact format thanks to the elastic strap.

Try for yourself !



OASIS WOOD

DIMENSIONS Dimensions

SÉPARATEURS LATÉRAUX SIDE DIVIDERS

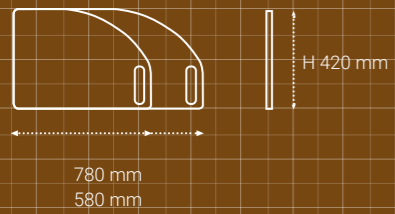

SÉPARATEURS FRONTAUX FRONT DIVIDERS

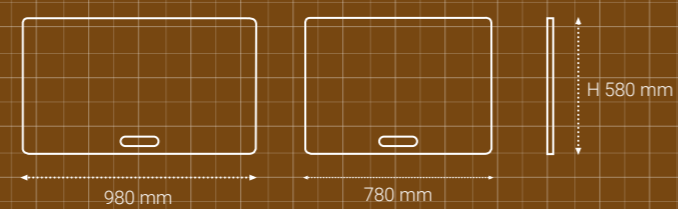
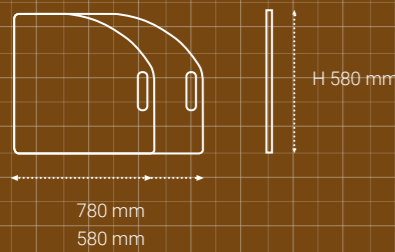
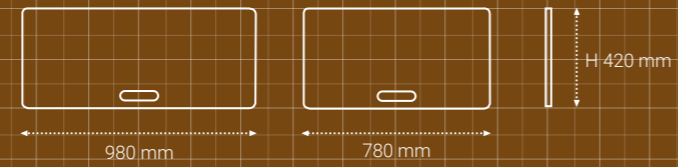

PIÈCE DE LIAISON Connector

Réversible, elle permet de faire varier le couple largeur / profondeur de chaque construction.
Reversible, the connectors enable variation for the width/depth ratio on each construction.

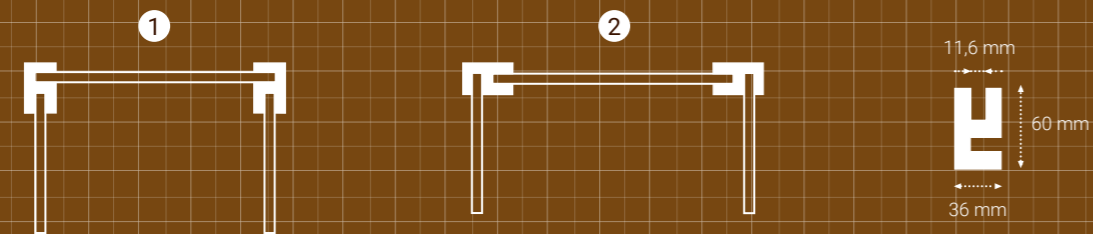

COMPOSITIONS Constructions

ALCÔVE ALCOVE

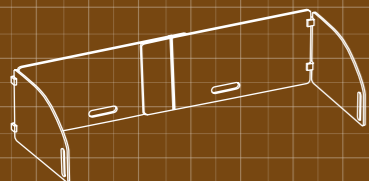

ALCÔVE EXTENSIBLE EXPANDABLE ALCOVE

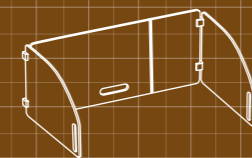

SÉPARATEUR D'ANGLE CORNER DIVIDER

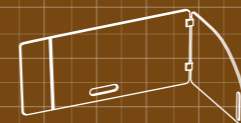

Les écrans s'assemblent en différentes compositions grâce à une unique pièce de liaison.
The screens are assembled into several constructions with a single wood connector.

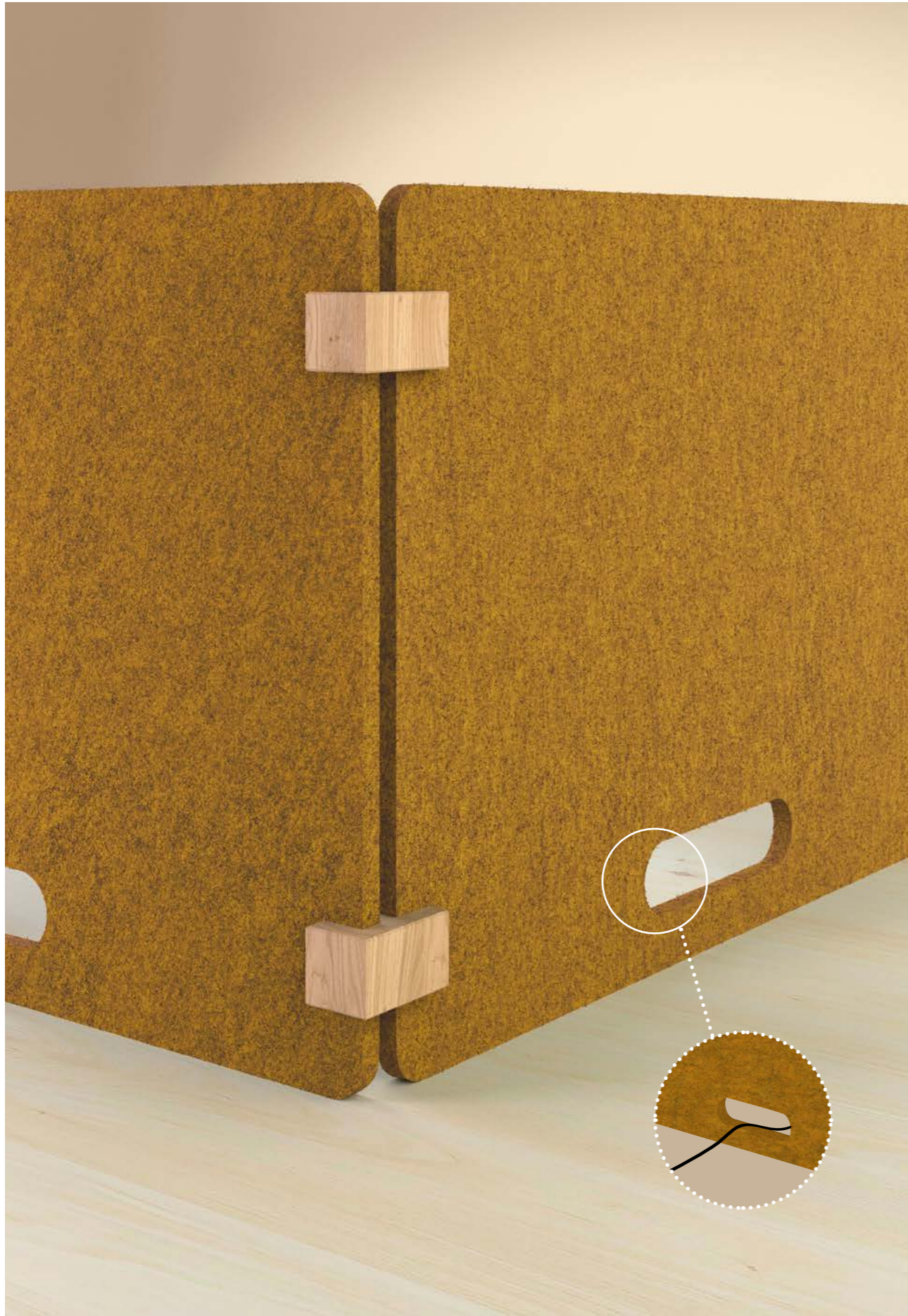

Orientée vers le bas, l'ouverture fait office de passe-câble.
Downwards-facing, the opening serves as a cable hole.

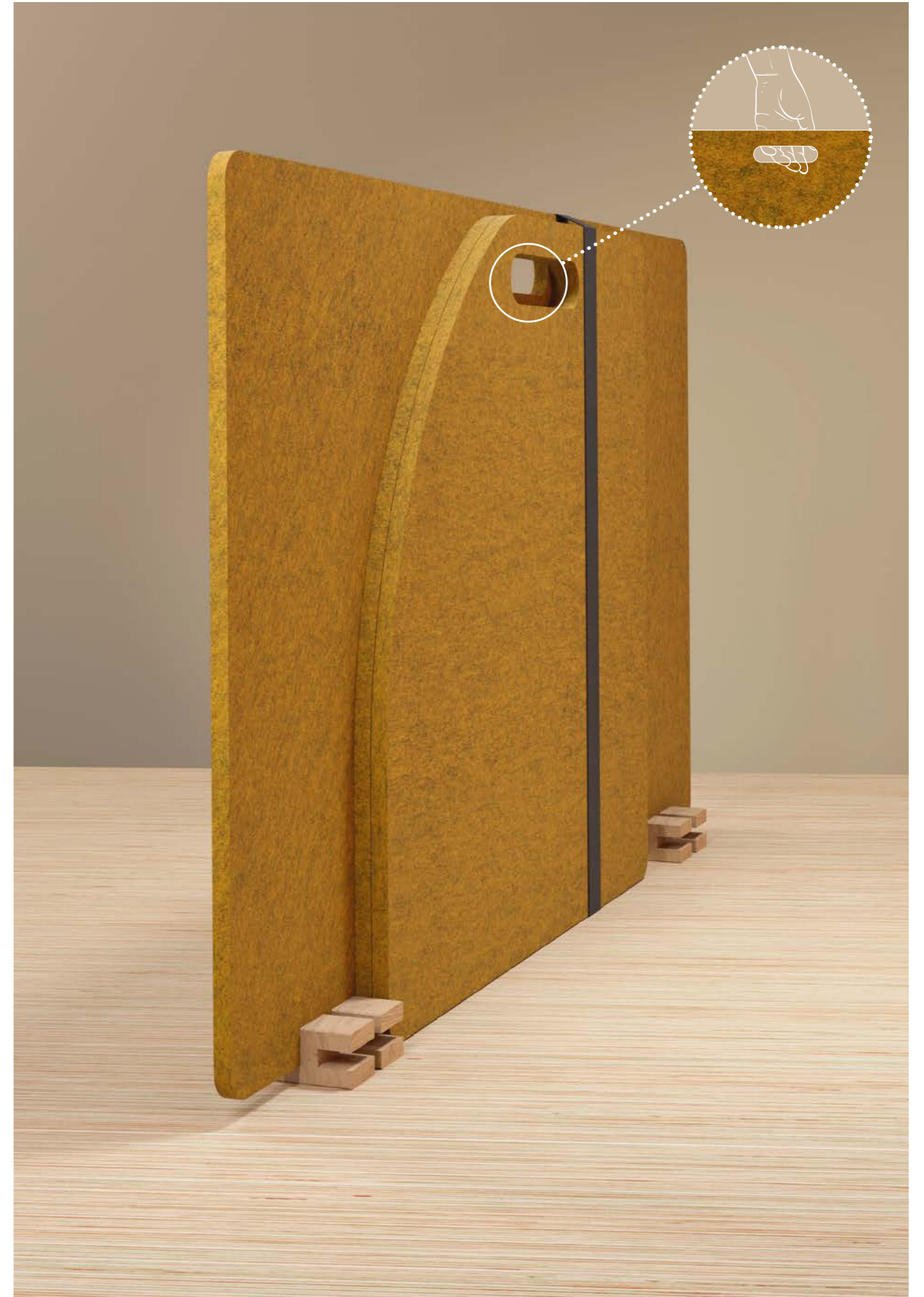

Positionnées en haut, les ouvertures servent de poignées pour transporter le kit, une fois démonté.
Upwards-facing, the openings can be used as handles to carry the unit once disassembled.

YOUME FEUTRE YOUME FELT

Design Emmanuel Gallina

Cette déclinaison en feutre PET de notre boîte à outils YouMe prend forme par un habile jeu de pliage et d'assemblage autour d'une même poignée bois ou aluminium thermolaqué.
Légère et robuste, elle transporte et organise vos affaires tout au long de la journée, tout en contribuant à une correction acoustique de proximité.

*This PET felt version of our YouMe toolbox is shaped by a clever folding and assembling around its wooden or powder coated aluminium handle.
Lightweight and resistant, it carries and organises your belongings throughout the day, while contributing to a close acoustic correction.*



DIMENSIONS Dimensions

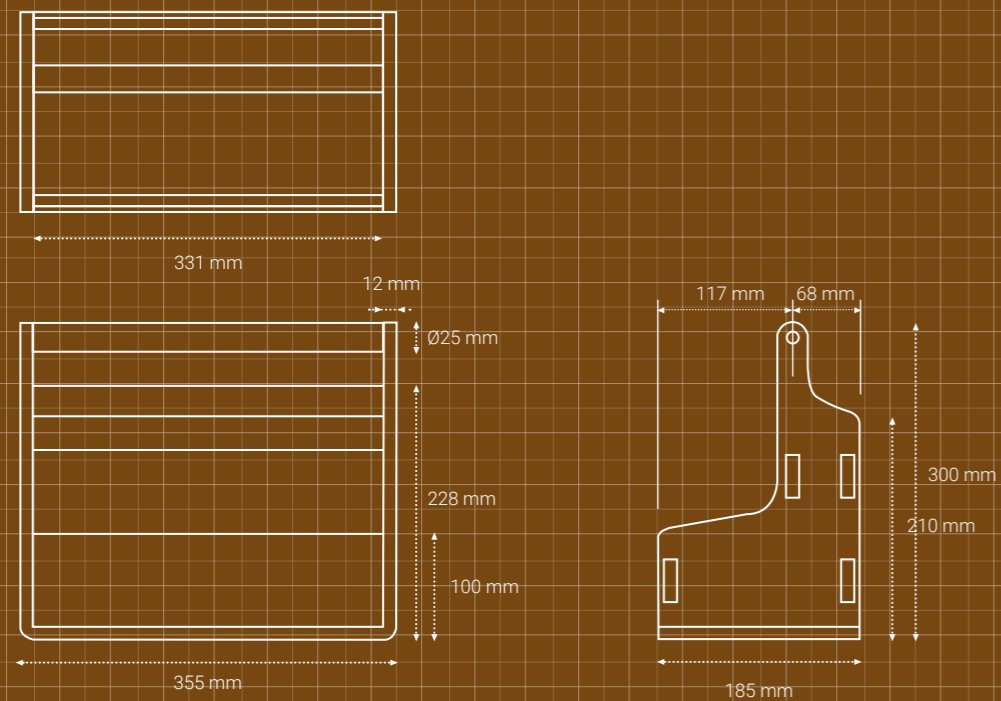



OASIS FLEX

Design Studio Manade

Grâce à ses charnières souples qui épousent parfaitement les angles droits ou rayonnés, Oasis Flex est un champion de la modularité. Chacun des 3 formats propose une multitude de combinaisons en L ou en U. Réversible, il s'utilise comme écran de séparation ou panneau de façade.

Les charnières non utilisées deviennent des éléments graphiques, gravées dans la matière.

Thanks to its flexible hinges that fit perfectly into right or curved corners, Oasis Flex is the master of modularity: each of the 3 formats offers a multitude of L or U-shaped combinations. Reversible, it can be used as a divider screen or as a modesty panel.

The unused hinges become graphic elements, embedded in the material.

OASIS FLEX

DIMENSIONS Dimensions

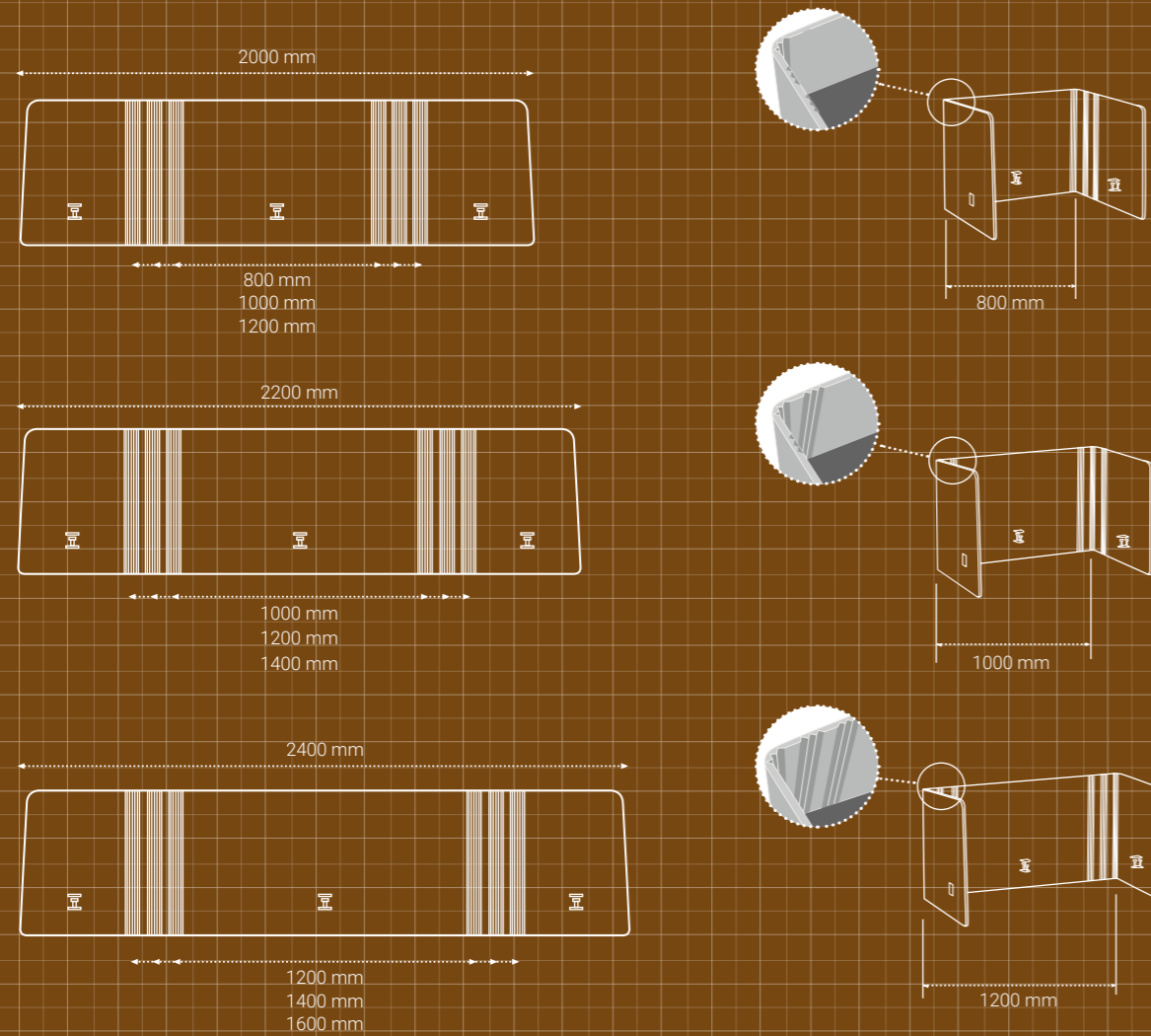

2 UTILISATIONS 2 Uses

Réversible, Oasis Flex s'utilise soit en écran de séparation, soit en panneau de façade.
Reversible, it can be used as a divider screen or as a modesty panel.

Pince ouverture 22- 40 mm
Clamp opening 22- 40 mm

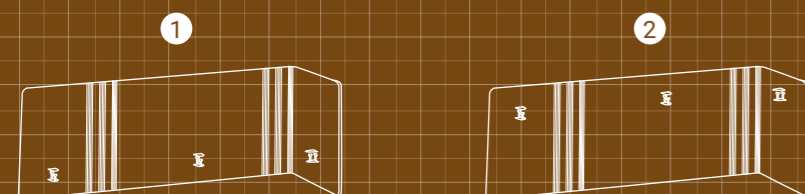

Les charnières flexibles épousent les angles droits ou rayonnés.
The flexible hinges fit into right or curved corners

OASIS FOLD

Design Studio Manade

Oasis Fold a été spécifiquement conçu pour améliorer le confort des travailleurs nomades.

Léger et agile, il se déploie et crée une bulle de concentration pour s'isoler des bruits ambiants à la maison ou dans les open-spaces.

Replié, il se transporte aisément grâce à ses poignées.

Oasis Fold has been specifically designed to improve the day-to-day comfort for nomadic workers.

Lightweight and smart, it unfolds to create a concentration bubble to isolate oneself from the background noises at home or in open spaces. Folded, it is easy to carry thanks to its handles.



OASIS FOLD

DIMENSIONS Dimensions

ÉCRANS DÉPLIÉS
EXTENDED SCREENS

ÉCRANS REPLIÉS
FOLDED SCREENS

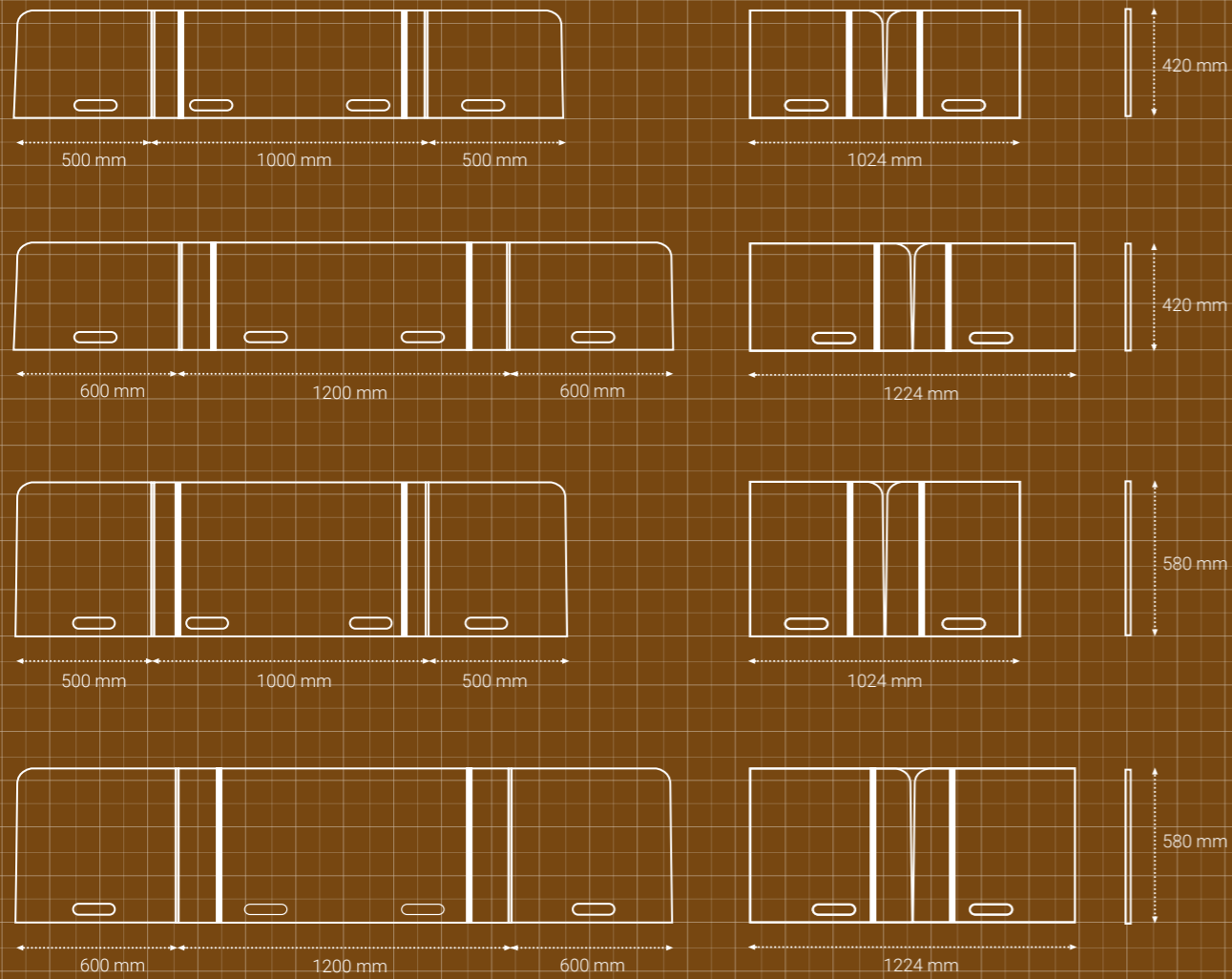

Punaisable
Pinnable

OUVERTURES Holes

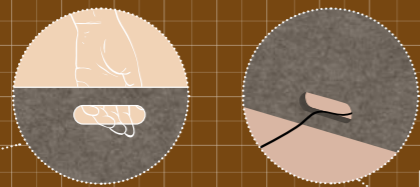

En haut pour le transport
Upside as handles



En bas en passe câble
Downside as cable holes



OASIS CLIP

Design Studio Manade

Individuels ou partagés, les écrans de séparation Oasis Clip se déclinent en une variété de formats pour corriger l'acoustique au poste de travail.

La séparation latérale mobile a été spécifiquement étudiée pour plus de flexibilité sur les configurations benches.

Le panneau de façade renforce l'intimité du poste individuel tout en masquant les éléments de câblage pour une finition soignée.

Individual or shared, the Oasis Clip screens exist in a variety of sizes to correct acoustic conditions at the workplace.

The mobile side divider has been specifically designed for greater flexibility on bench configurations.

The modesty screen adds to the privacy of the individual workstation while concealing the wiring items for a neat finish.

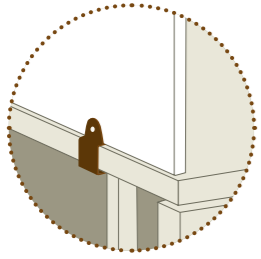

Pinces simples
One-sided clamps

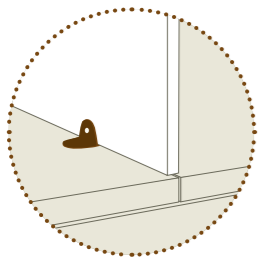

Fixations médianes
Two-sided clamps

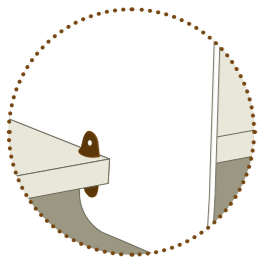

Pinces écran
latéral mobile
*Clamps for mobile
side screens*

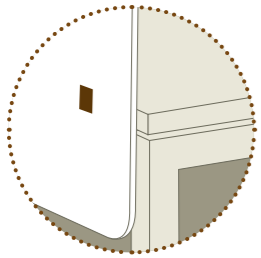

Pinces panneau
de façade
*Clamps for
modesty screen*



OASIS CLIP

DIMENSIONS Dimensions

ÉCRANS DE SÉPARATION INDIVIDUELS OU PARTAGÉS
SINGLE AND SHARED SCREENS

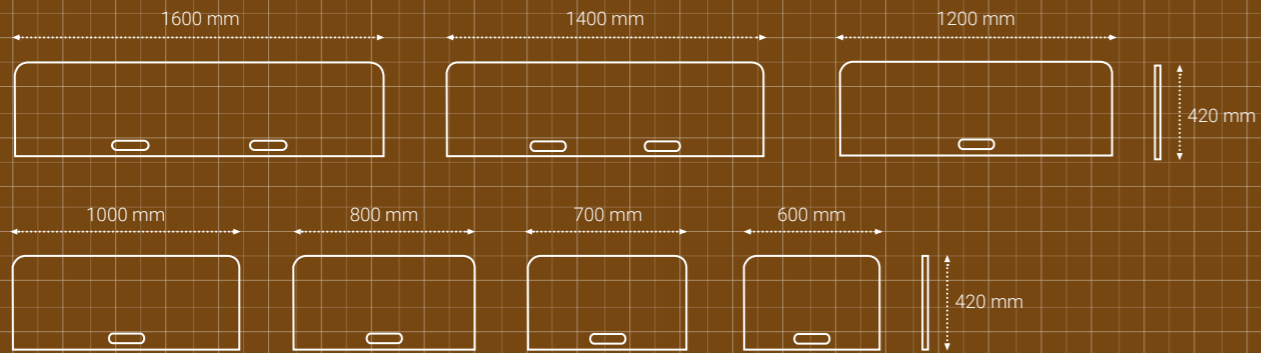

ÉCRANS DE SÉPARATION LATÉRAUX MOBILES
MOBILE SIDE SCREENS

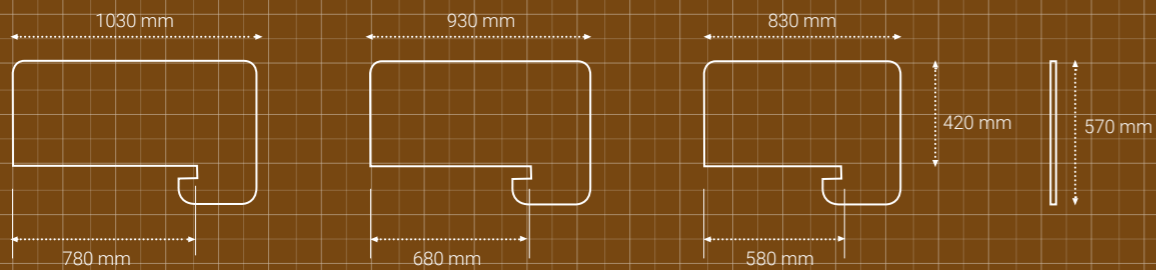

PANNEAUX DE FAÇADE
MODESTY SCREENS

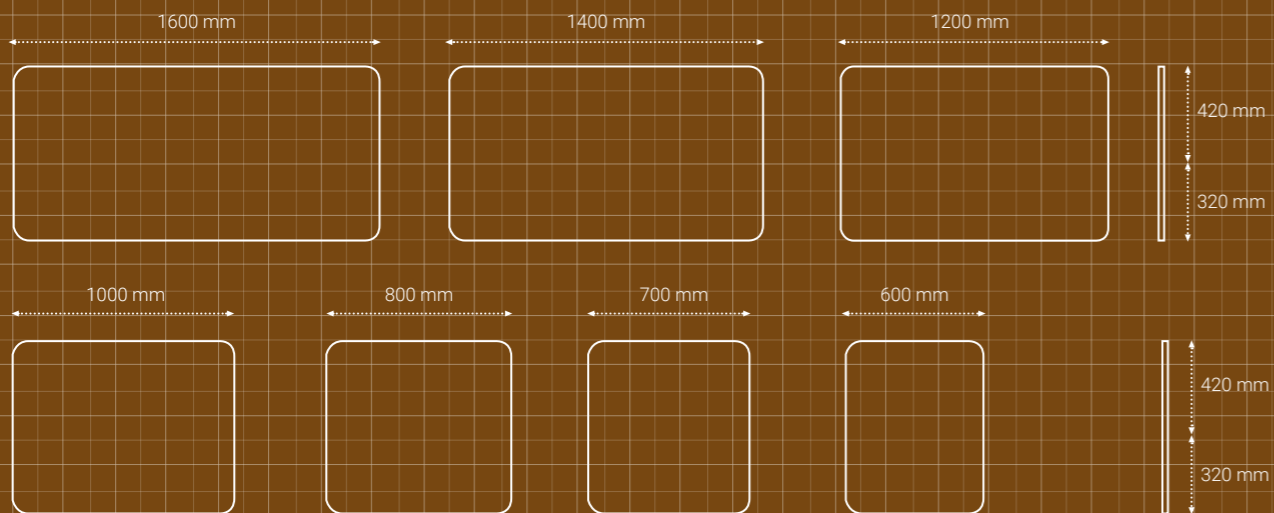

WINDO

Design Emmanuel Gallina

Composés en diptyque ou triptyque, les paravents Windo laissent respirer les espaces ouverts tout en délimitant des zones de confort et de circulation.

Les lames pivotent chacune sur leur axe pour former une séparation plus ou moins ajourée tout en garantissant un haut niveau d'absorption.

Les hublots sont orientables, amovibles et réversibles.

Ces fonctionnalités ajoutent une dimension préventive : en ouvrant ou fermant l'espace, ou par un code couleur, l'utilisateur signale son besoin de concentration ou sa disponibilité.

Available in diptych or triptych versions, Windo partitions allow open spaces to breathe while delimiting both comfort and circulation areas.

The panels each swivel on their own axis to form a separation more or less openworked while guaranteeing a high level of absorption.

The windows are orientable, removable and reversible.

These features add a preventive dimension: by opening or closing the area, or by colour coding, the user signals his need for concentration or his availability.

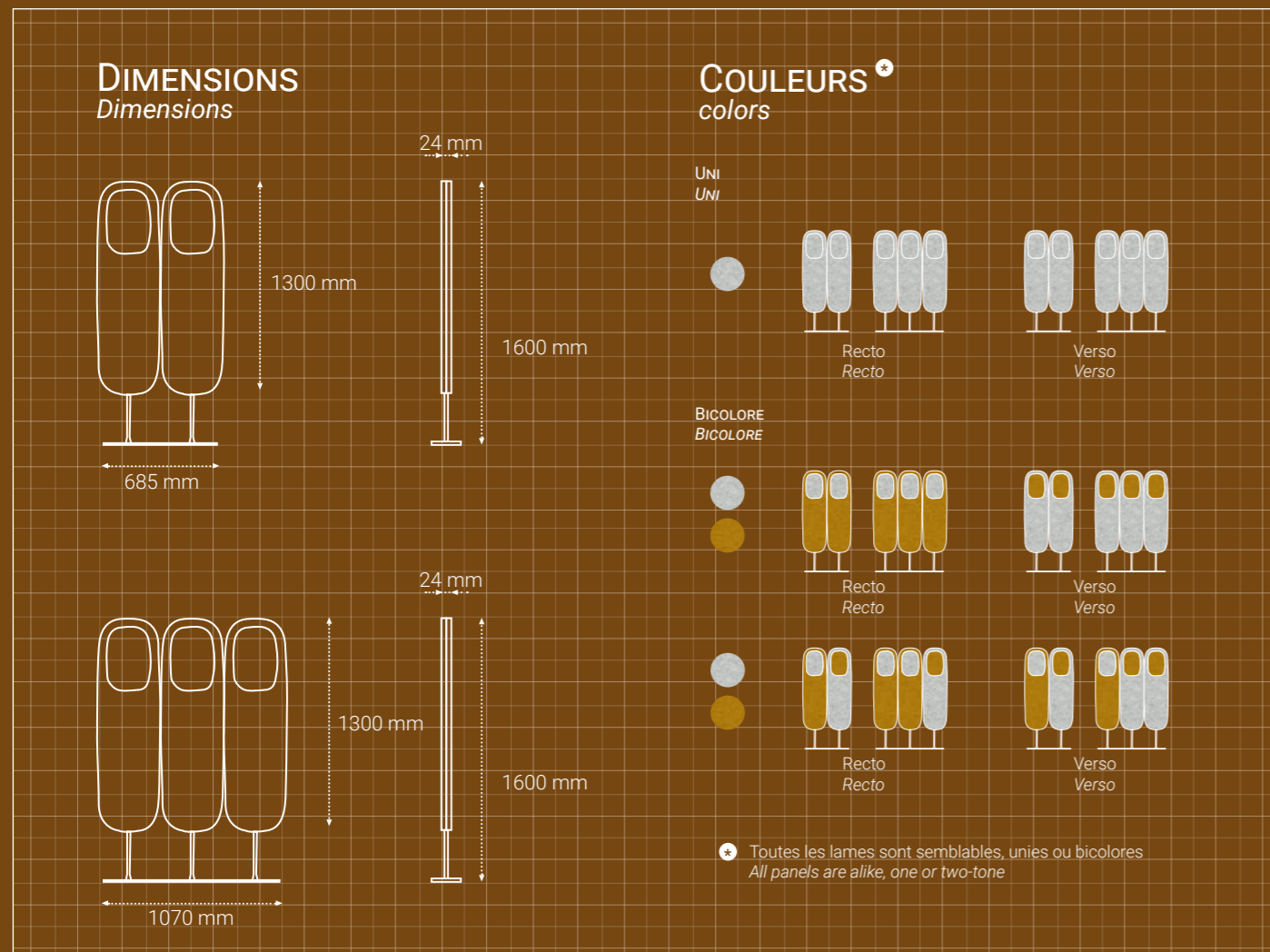



IPN

Design Emmanuel Gallina

Ultra légère et aérienne, la suspension IPN a été conçue pour créer des ambiances lumineuses raffinées dans vos open-spaces et salles de réunion.

Les profilés IPN en PET structurent des zones d'éclairage ciblées sans éblouissement, y compris dans les espaces disposant d'une grande hauteur sous plafond, tout en contribuant à la correction acoustique.

La source LED intégrée dans la structure conjugue efficacité lumineuse et performance énergétique.

Ultra light and ethereal, the IPN suspension has been designed to create sophisticated lighting atmospheres in your open spaces and meeting rooms, without causing any glare.

IPN profiles in PET structure areas of lighting without any glare, especially in spaces with high ceilings, while contributing to acoustic correction.

The LED source is integrated into the structure and combines both luminous and energy efficiency.

IPN

DIMENSIONS ET FIXATION

Dimensions and fixings

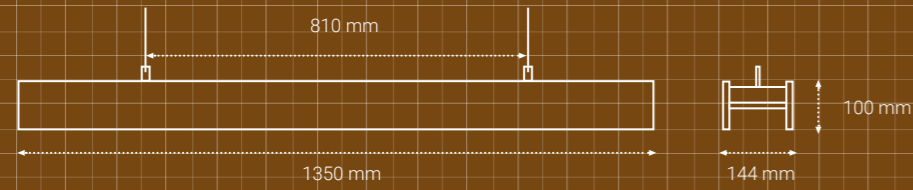

2 Câbles de fixation longueur 2 m.
Pavillon cache-fil pour plafond béton
ou crochet de fixations pour rail (dalle
plafond)

2 suspension lines, 2 m long
Ceiling cover for concrete ceilings or
hooks for ceiling rails.

ÉCLAIREMENT

Illumination

Source : 5 spots LED 0,98W, 130 lumen / W
Puissance lumineuse :
- à 1100 mm : 630 lux
- à 1840 mm : 275 lux
Température de couleur : 3000° K
IRC : 80 / UGR : < 19
Classe énergétique : A++
Longueur du câble électrique : 2500 mm

Source : 5 spots LED 0,98W, 130 lumen / W
Light intensity
- at 1100mm: 630 lux
- at 1840 mm: 275 lux
Colour temperature: 3000° K
CRI : 80 / UGR : < 19
Energy class : A++
Cable length : 2500 mm

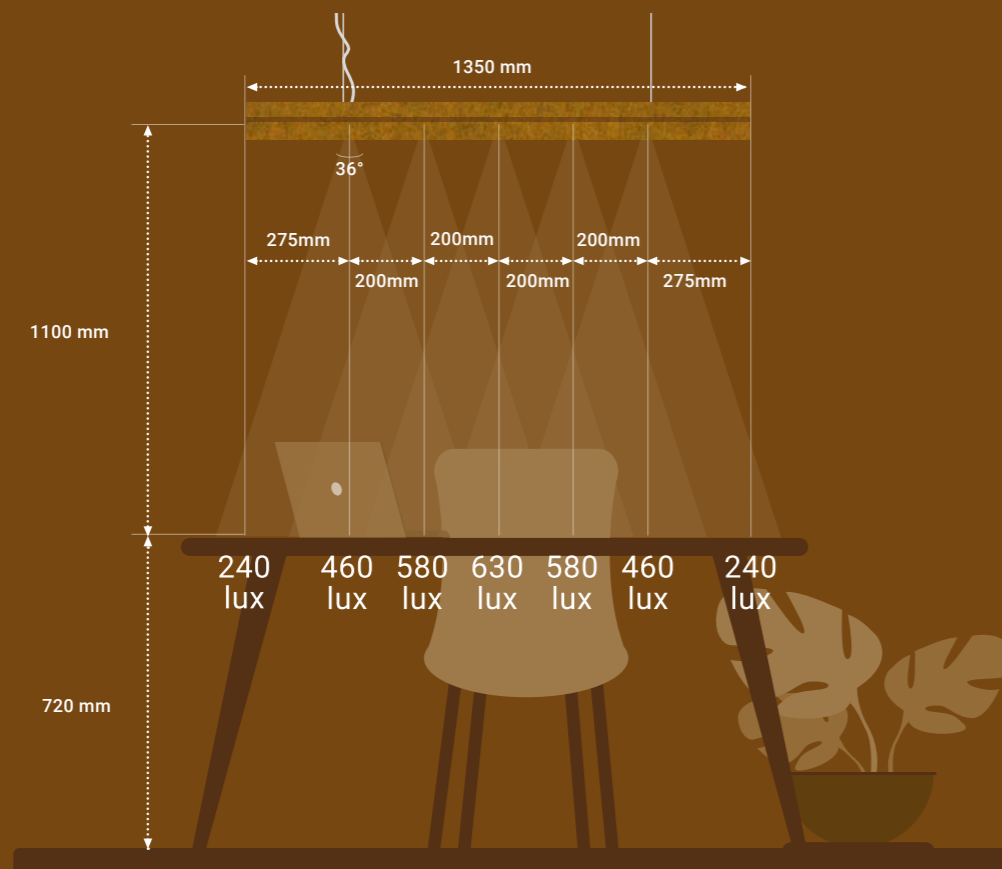

BUTTERFLY

Design Emmanuel Gallina

Versatiles et ludiques, les écrans Butterfly créent des séparations visuelles et acoustiques particulièrement adaptées au flex office.

Orientables sur leurs socles, ils se déploient pour plus d'intimité ou se replient en mode compact pour plus d'échanges.

Les formes inspirées d'une nature stylisée invitent naturellement l'utilisateur à interagir avec son environnement.

La matière, dense et subtilement chinée, est punaisable.

Versatile yet playful, the Butterfly screens create visual and acoustic areas, ideal in a flex office environment.

They can swivel on their base, be extended to create more secluded areas, or folded away for better communication.

The shapes, inspired by a stylised nature, encourage users to interact with their surroundings.

Thanks to their thick and dense material with a subtle heather-effect, the screens are also pinnable.



DIMENSIONS ET GAMME

Dimensions

BOMBYX

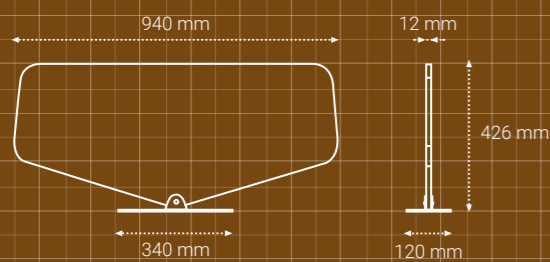

MONARQUE

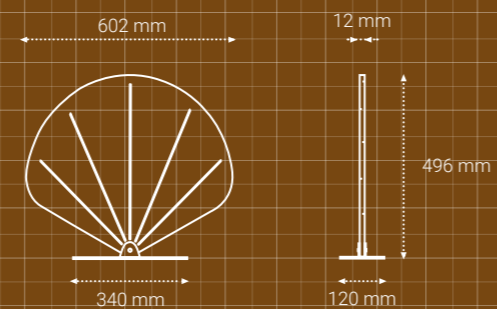

MACHAON

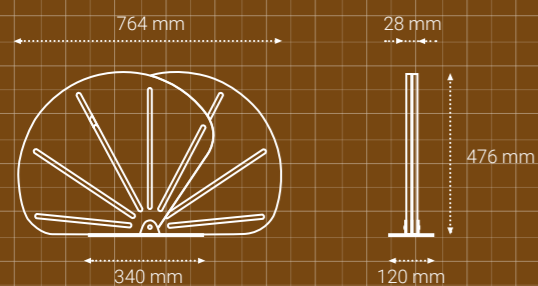

APOLLO

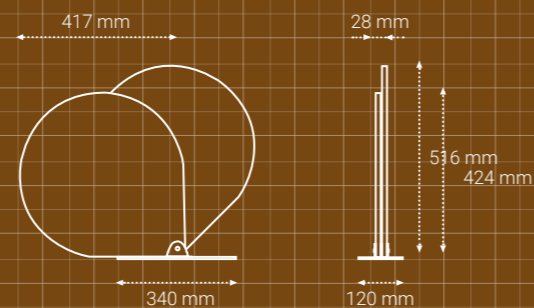



SWELL

Design Emmanuel Gallina

Juxtaposés, les panneaux acoustiques Swell créent à chaque fois un motif unique. Les lignes ondulantes, semblables mais distinctes, se rejoignent dans un mouvement perpétuel évoquant la courbe du son absorbé par les panneaux. L'association des épaisseurs 12 et 24 mm donne du relief à vos espaces pour une correction acoustique sur mesure.

The Swell acoustic panels can be juxtaposed to create endless and unique patterns. The wavy lines, similar yet distinctive, merge into a perpetual motion resembling the noise map absorbed by the panels. The combination of 12 and 24 mm widths gives depth to your workspaces for a tailor-made acoustic treatment.

DIMENSIONS

Dimensions

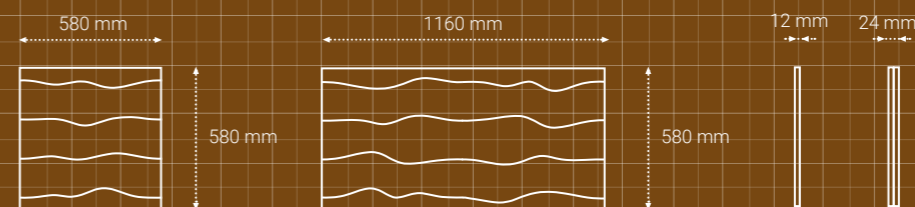

MOTIFS

Patterns

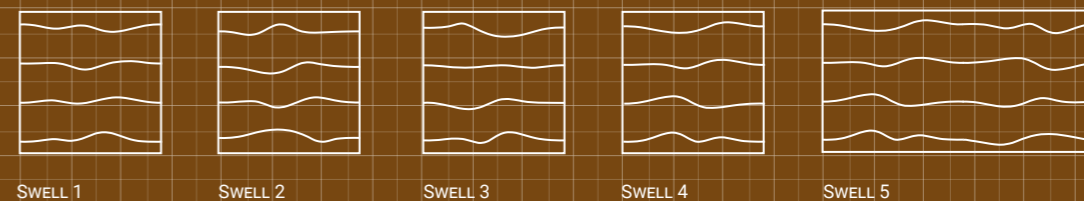

 Panneaux adhésifs
adhesive-coated

FEUTRE FELT



PERFORMANCES ACOUSTIQUES ACOUSTIC PERFORMANCE

La structure fibreuse permet d'absorber et piéger le son de manière très efficace. Fortement compressés, les panneaux sont fins et très légers offrant des performances largement supérieures aux absorbants classiques à épaisseur égale.

The fibrous structure allows sound to be absorbed and entrapped very effectively. Highly compressed, the panels are thin and very light, offering, for the same thickness, much better performance than conventional absorbents.

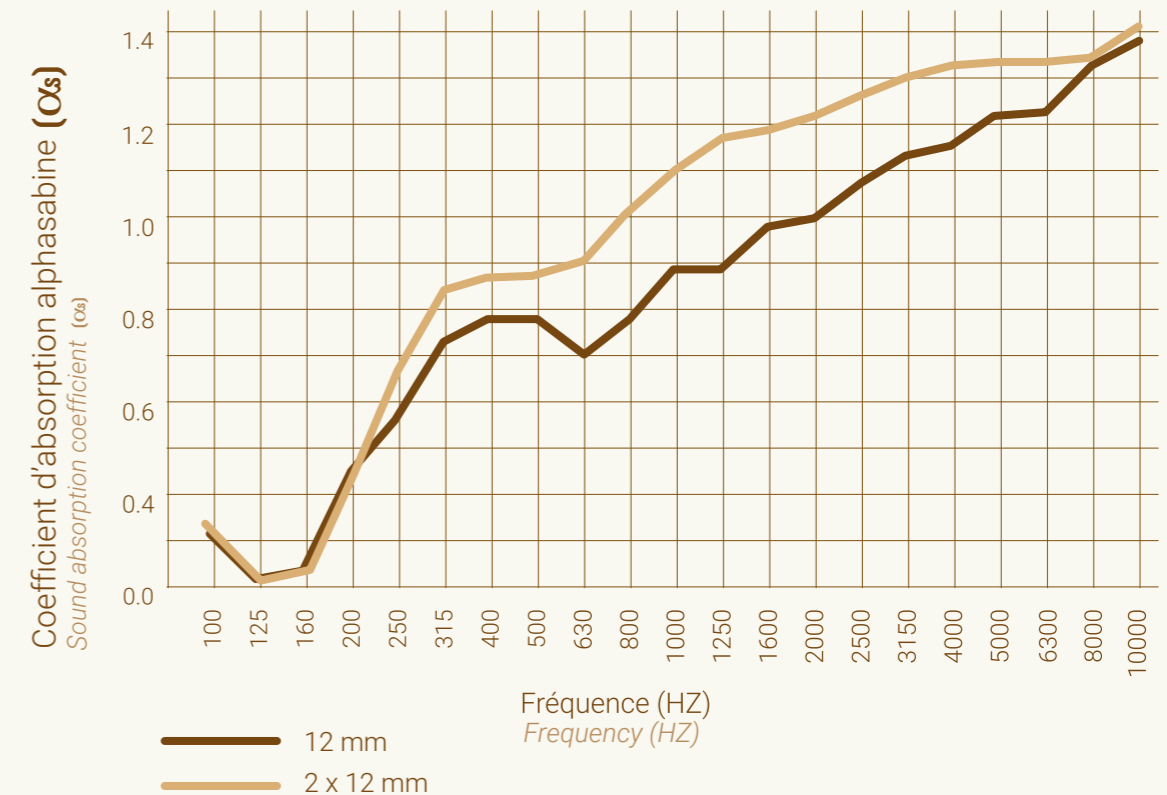

Montage G300

Courbes issues du rapport CTTM n° A200173 du 26/05/2020. (Normes NF EN ISO 354 et NF EN ISO 11654)

Installation type G300

Curves taken from the CTTM report n° A200173 dated 26/05/2020. (NF EN ISO 354 and NF EN ISO 11654 standards)

Le coefficient d'absorption pondéré (a_w) est exprimé à partir des résultats et sert de base pour déterminer les classes d'absorption.

Panneau épaisseur 12 mm : $a_w = 0,85$

classe acoustique B.

En moyenne, 85 % de l'onde sonore est absorbée.

Panneau épaisseur 2 x 12 mm : $a_w = 0,90$

classe acoustique A.

En moyenne, 90% de l'onde sonore est absorbée.

The weighted sound absorption coefficient (a_w) is calculated from the results and is used as the basis for determining the absorption categories.

12 mm thick panel: $a_w = 0,85$

sound absorption class B

In average, 85% of released sound is absorbed

2 x 12 mm thick panel: $a_w = 0,90$

sound absorption class A

In average, 90 % of released sound is absorbed.

PERFORMANCES ENVIRONNEMENTALES ENVIRONMENTAL PERFORMANCE

Le recyclage permet de valoriser nos déchets plutôt que de les éliminer.
Le feutre PET que nous utilisons est constitué à 50 % de fibres recyclées à partir de déchets tels que les bouteilles en plastique.

*By recycling our waste, we can put it together to other uses, instead of just disposing of it.
The PET felt that we are using is made of 50% recycled fibers from domestic wastes like plastic bottles.*

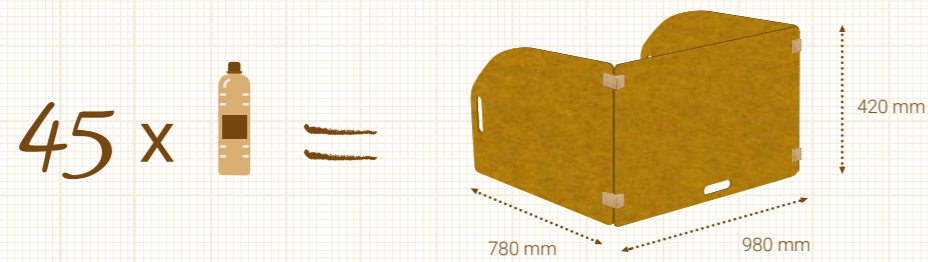

INERTIE THERMIQUE HEAT REGULATION

Le feutre PET absorbe la chaleur et la restitue lorsque la température baisse, contribuant ainsi à une meilleure inertie thermique.

PET felt absorbs heat and releases it when the temperature drops, resulting in better thermal inertia.



QUALITÉ DE L'AIR AIR QUALITY

Le processus de fabrication et la nature des fibres garantissent un très faible niveau d'émission de COV contribuant à préserver la qualité de l'air pour un environnement sain.

The manufacturing process and the type of fibres guarantee a very low level of VOC emission that contribute to preserving air quality for a healthy environment.

PERFORMANCES TECHNIQUES TECHNICAL PERFORMANCE



PUNAISABLE PINNABLE

La structure fibreuse permet de punaiser aisément sans altérer le matériau.

The dense structure allows for easy pinning without damaging the material.



RÉGULATION DE L'HUMIDITÉ MOISTURE REGULATION

La structure fibreuse du panneau assure une très bonne régulation de l'humidité sans aucun risque de moisissure.

The fibrous structure ensures very good moisture regulation without any risk of mould.



SOLIDITÉ À LA LUMIÈRE LIGHTFASTNESS

Le processus de teinture des fibres composant nos panneaux garantit une solidité à la lumière élevée.

The dyeing process of the fibres composing our panels guarantees a high resistance to light



RÉSISTANCE AU FEU FIRE SAFETY

Le feutre PET en épaisseur 12 mm est classé B-s1,d0 (EN 13501). Il est adapté aux normes de sécurité des IGH⁽¹⁾ et ERP⁽²⁾

The 12 mm thick PET felt, classified B-s1, d0 (EN 13501), is adapted to the safety standards of high-rise buildings and establishments open to the public.

1 Immeuble Grande Hauteur
2 Établissement Recevant du Public

Images 3D et illustrations non contractuelles. Dans le but d'améliorer constamment ses fabrications, MANADE se réserve le droit d'apporter, sans préavis, des modifications aux modèles du présent document.
Images : Michel Lacroix (Archimi.com) / HYH créations (hyh.fr) / Mars 2021 - YY0 0532 00

*This document is not legally binding. In order to improve the quality and the design of its products, MANADE reserves the right to modify any item in this catalogue without prior notice.
Pictures: Michel Lacroix (Archimi.com) / HYH créations (hyh.fr) / March 2021 - YY0 0532 00*

 manadedesign

www.manade.com